

OF55x150P



Ventosa ovalada, plana con refuerzo interior

- Adecuada para superficies planas y ásperas.
- Buena estabilidad y poco movimiento inherente.
- Recomendada cuando la fuerza de elevación es paralela a la superficie del objeto.
- Los refuerzos interiores impiden que los objetos finos o sensibles sean deformados y proporcionan una fricción adicional cuando la fuerza de elevación es paralela a la superficie.
- Las ventosas DURAFLEX®, fabricadas en un material especialmente desarrollado, ofrecen la elasticidad de la goma y la resistencia al desgaste del poliuretano. Este material no deja marcas.

Fuerzas de elevación y datos técnicos

Material	Fuerza de elevación vertical a la superficie, N, a nivel de vacío			Fuerza de elevación paralela a la superficie, N, a nivel de vacío			Volumen cm ³	Radio de curva mínimo mm	Movimiento vertical máx. mm	Peso pieza de goma g
	20 -kPa	60 -kPa	90 -kPa	20 -kPa	60 -kPa	90 -kPa				
PU40°	131	366	527	155	350	455	37	150	3.0	109
PU60°	134	376	558	128	338	477	37	150	3.0	109

Calidad del material

Resistencia al desgaste	Aceite	Tiempo & ozono	Hidrólisis	Gasolina	Ácidos concentrados	Etanol	Metanol	Oxidación
Excelente	Excelente	Excelente	Buena**	Buena	Buena**	Buena	Inadecuada	Inadecuada

**Contacte Piab.

Cómo hacer un pedido

	Ventosas completas	Art. No.
A	Ventosa OF55x150P Poliuretano 40, 3/8" NPSF hembra	0109853
B	Ventosa OF55x150P Poliuretano 40, inserto con rosca G3/8" macho, con filtro de red	0109852
A	Ventosa OF55x150P Poliuretano 60, 3/8" NPSF hembra	0108036
B	Ventosa OF55x150P Poliuretano 60, inserto con rosca G3/8" macho, con filtro de red	0108030

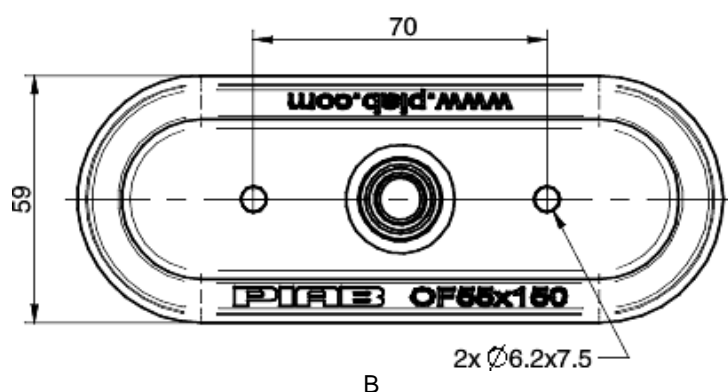
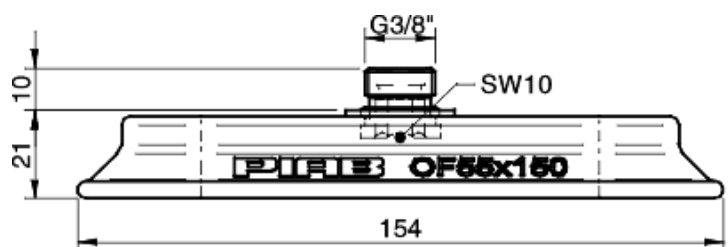
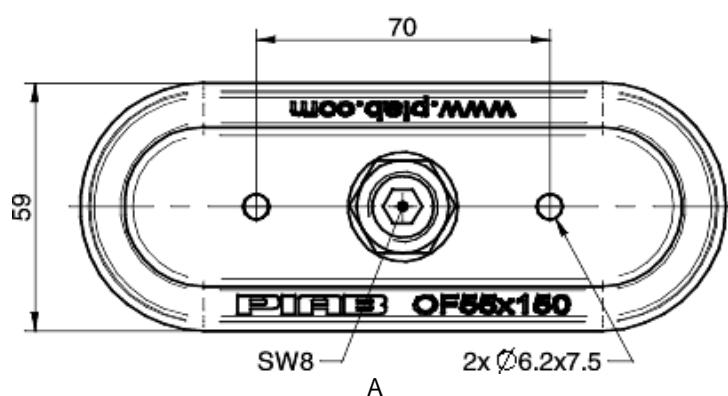
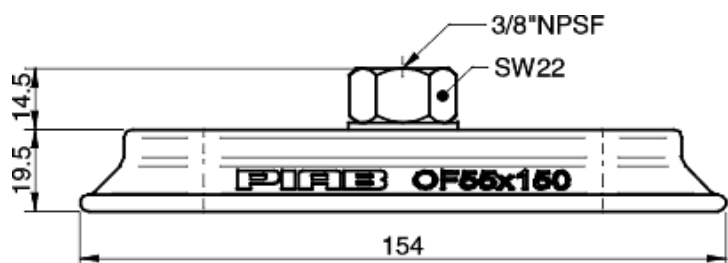

	Piezas de goma	Art. No.
	Ventosa OF55x150P Poliuretano 40	0109909
	Ventosa OF55x150P Poliuretano 60	0109908

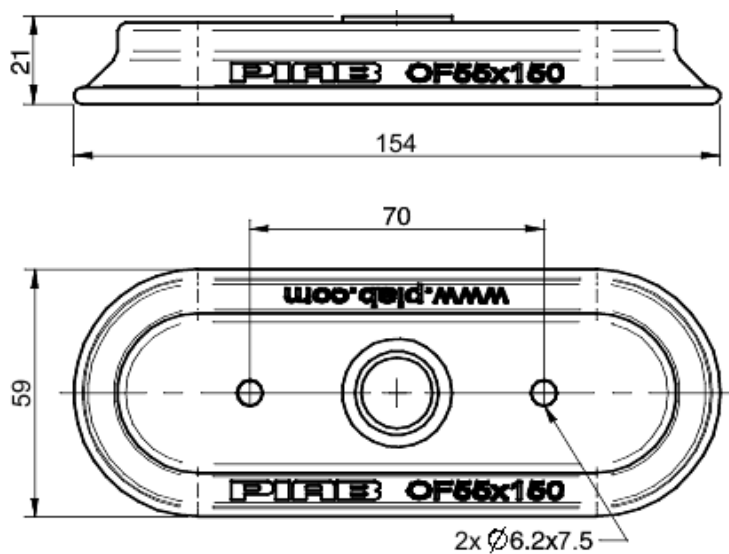

Rácor Inserto con rosca G3/8" macho, con junta tórica y filtro de red	Art. No. 0107148
---	----------------------------